

INSTRUCTIONS FOR USE
ASSEMBLY INSTRUCTIONS

Nature Rack

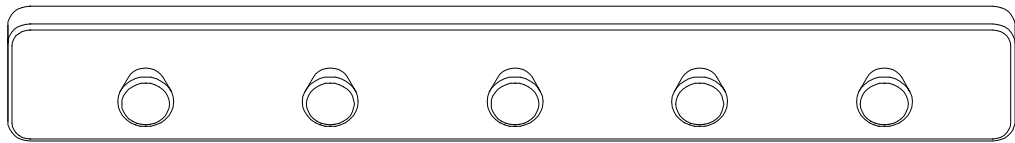

(EN) IMPORTANT! KEEP FOR FUTURE REFERENCE. READ CAREFULLY.

ASSEMBLY

Read these instructions carefully.

Always follow the assembly instructions thoroughly to ensure that no safety measures are compromised.

CARE INSTRUCTIONS

Wipe with a clean damp cloth. Excess water must be wiped off. Never use harsh chemicals.

Wood is a natural material, and its color will therefore vary from piece to piece. The color of the wood may change when the coat rack is exposed to sunlight.

Solid wood furniture should not be placed in rooms where humidity fluctuates greatly, as this may cause the wood to warp, crack, or joints to loosen. Keep wooden furniture away from direct sources of heat or cold.

SAFETY

The coat rack complies with the European standard EN 14749:2016 + A1:2022.

The lacquer complies with the European standard EN 71-3:2019 + A1:2021.

WARNING

- Do not use the coat rack if parts are broken or missing, and only use spare parts approved by We Are Bitte.
 - After assembly, all fittings and screws must always be correctly tightened. Poor assembly may cause loose parts and loose screws, which can pose a danger to the child.
 - All fittings and screws must be checked regularly and retightened when necessary.
-

(DK) VIGTIGT! GEM DENNE INFORMATION. LÆS GRUNDIGT.

MONTERING

Læs disse instruktioner grundigt.

Følg altid samlevejledningen grundigt for at sikre, at ingen sikkerhedsforanstaltninger kompromitteres.

VEDLIGEHOLD

Tør af med en ren fugtig klud. Overskydende vand skal tørres af. Brug aldrig skrappe kemikalier.

Træ er et naturmateriale, og farven vil derfor variere fra møbel til møbel. Træets farve kan ændre sig, når knagerækken udsættes for sollys.

Møbler i massivt træ bør ikke placeres i rum, hvor luftfugtigheden svinger meget, da det kan forårsage, at træet slår sig, at det slår revner, eller at samlingerne løsner sig. Hold træmøbler væk fra direkte kilder til henholdsvis varme og kulde.

SIKKERHED

Knagerækken overholder den europæiske standard EN 14749:2016 + A1:2022.

Lakken overholder den europæiske standard EN 71-3:2019 + A1:2021.

ADVARSEL

- Brug ikke knagerækken, hvis dele er i stykker eller mangler, og brug kun reservedele godkendt af We Are Bitte.
 - Efter montering skal alle beslag og skruer altid spændes korrekt. En dårlig montering kan forårsage løse dele og løse skruer, som kan medføre fare for barnet.
 - Alle beslag og skruer skal kontrolleres regelmæssigt og efterspændes efter behov.
-

(SE) VIKTIG! SPARA DENNA INFORMATION. LÄS NOGGRANT.

MONTERING

Läs dessa instruktioner noggrant.

Följ alltid monteringsanvisningen noggrant för att säkerställa att inga säkerhetsåtgärder komprometteras.

UNDERHÅLL

Torka av med en ren fuktig trasa. Överskottsvatten ska torkas bort. Använd aldrig starka kemikalier.

Trä är ett naturmaterial och färgen kan därför variera mellan olika möbler. Träets färg kan förändras när klädhängaren utsätts för solljus.

Möbler av massivt trä bör inte placeras i rum med stora variationer i luftfuktighet, eftersom det kan göra att träet slår sig, spricker eller att fogar lossnar. Håll trämobler borta från direkta värme- eller köldkällor.

SÄKERHET

Klädhängaren uppfyller den europeiska standarden EN 14749:2016 + A1:2022.

Lacken uppfyller den europeiska standarden EN 71-3:2019 + A1:2021.

VARNING

- Använd inte klädhängaren om delar är trasiga eller saknas, och använd endast reservdelar godkända av We Are Bitte.
 - Efter montering ska alla beslag och skruvar alltid dras åt korrekt. Felaktig montering kan orsaka lösa delar och skruvar, vilket kan innebära fara för barnet.
 - Alla beslag och skruvar ska kontrolleras regelbundet och efterdras vid behov.
-

(DE) WICHTIG! FÜR DIE ZUKUNFT AUFBEWAREN. GRÜNDLICH DURCHLESEN.

MONTAGE

Lesen Sie diese Anweisungen sorgfältig durch.

Befolgen Sie stets die Montageanleitung genau, um sicherzustellen, dass keine Sicherheitsmaßnahmen beeinträchtigt werden.

PFLEGE

Mit einem sauberen, feuchten Tuch abwischen. Überschüssiges Wasser muss entfernt werden. Verwenden Sie niemals aggressive Chemikalien.

Holz ist ein Naturmaterial, daher kann die Farbe von Möbelstück zu Möbelstück variieren. Die Holzfarbe kann sich verändern, wenn die Garderobe Sonnenlicht ausgesetzt wird.

Massivholzmöbel sollten nicht in Räumen mit stark schwankender Luftfeuchtigkeit stehen, da sich das Holz verziehen, reißen oder Verbindungen sich lösen können. Halten Sie Holzmöbel von direkten Wärme- oder Kältequellen fern.

SICHERHEIT

Die Garderobe entspricht der europäischen Norm EN 14749:2016 + A1:2022.

Der Lack entspricht der europäischen Norm EN 71-3:2019 + A1:2021.

WARNUNG

- Verwenden Sie die Garderobe nicht, wenn Teile beschädigt oder fehlend sind, und verwenden Sie nur von We Are Bitte genehmigte Ersatzteile.
 - Nach der Montage müssen alle Beschläge und Schrauben stets korrekt angezogen werden. Eine fehlerhafte Montage kann lose Teile oder Schrauben verursachen, die eine Gefahr für das Kind darstellen können.
 - Alle Beschläge und Schrauben müssen regelmäßig überprüft und bei Bedarf nachgezogen werden.
-

(FI) TÄRKEÄ! SÄILYÄ MYÖHEMPÄÄ KÄYTTÖÄ VARTEN. LUE HUOLELLISESTI.

ASENNUS

Lue nämä ohjeet huolellisesti.

Noudata aina kokoamisohjeita tarkasti, jotta turvallisuus ei vaarannu.

HUOLTO

Pyyhi puhtaalla kostealla liinalla. Ylimääräinen vesi on kuivattava pois. Älä käytä voimakkaita kemikaaleja.

Puu on luonnonmateriaali, joten sen väri vaihtelee tuotteesta toiseen. Puun väri voi muuttua, kun naulakko altistuu auringonvalolle.

Massiivipuisia huonekaluja ei tule sijoittaa tiloihin, joissa ilmankosteus vaihtelee suuresti, koska se voi aiheuttaa puun vääntymistä, halkeilua tai liitosten löystymistä. Pidä puuhuonekalut poissa suoran lämmön tai kylmyyden lähteiltä.

TURVALLISUUS

Naulakko täyttää eurooppalaisen standardin EN 14749:2016 + A1:2022.

Lakka täyttää eurooppalaisen standardin EN 71-3:2019 + A1:2021.

VAROITUS

- Älä käytä naulakkoa, jos osia puuttuu tai ne ovat rikki. Käytä vain We Are Bitten hyväksymiä varaosia.
- Kokoamisen jälkeen kaikki kiinnikkeet ja ruuvit on kiristettävä kunnolla. Huolimaton kokoaminen voi johtaa löystyneisiin osiin ja ruuveihin, mikä voi olla vaarallista lapselle.
- Kaikki kiinnikkeet ja ruuvit tulee tarkistaa säännöllisesti ja kiristää tarvittaessa.

(IT) IMPORTANTE! SALVA PER CONSULTAZIONE FUTURA. LEGGERE ATTENTAMENTE.

MONTAGGIO

Leggere attentamente queste istruzioni.

Seguire sempre scrupolosamente le istruzioni di montaggio per garantire che nessuna misura di sicurezza venga compromessa.

MANUTENZIONE

Pulire con un panno umido e pulito. Rimuovere l'acqua in eccesso. Non utilizzare mai prodotti chimici aggressivi.

Il legno è un materiale naturale e il colore può variare da un mobile all'altro. Il colore del legno può cambiare quando l'attaccapanni è esposto alla luce solare.

I mobili in legno massello non devono essere posizionati in ambienti con grande variazione di umidità, poiché ciò può causare deformazioni, crepe o allentamento delle giunzioni. Tenere i mobili in legno lontano da fonti dirette di calore o freddo.

SICUREZZA

L'attaccapanni è conforme alla norma europea EN 14749:2016 + A1:2022.

La vernice è conforme alla norma europea EN 71-3:2019 + A1:2021.

AVVERTENZA

- Non utilizzare l'attaccapanni se parti sono rotte o mancanti e utilizzare solo ricambi approvati da We Are Bitte.
 - Dopo il montaggio, tutti i supporti e le viti devono essere correttamente serrati. Un montaggio scorretto può causare parti o viti allentate che possono rappresentare un pericolo per il bambino.
 - Tutti i supporti e le viti devono essere controllati regolarmente e serrati se necessario.
-

(ES) ¡IMPORTANTE! GUARDE PARA FUTURAS REFERENCIAS. LEA CUIDADOSAMENTE.

MONTAJE

Lea estas instrucciones cuidadosamente.

Siga siempre las instrucciones de montaje para garantizar que no se comprometa ninguna medida de seguridad.

MANTENIMIENTO

Limpiar con un paño húmedo y limpio. Se debe secar el exceso de agua. Nunca utilice productos químicos agresivos.

La madera es un material natural y su color puede variar entre muebles. El color de la madera puede cambiar cuando el perchero se expone a la luz solar.

Los muebles de madera maciza no deben colocarse en habitaciones donde la humedad fluctúe mucho, ya que puede provocar deformaciones, grietas o que las uniones se aflojen. Mantenga los muebles de madera alejados de fuentes directas de calor o frío.

SEGURIDAD

El perchero cumple con la norma europea EN 14749:2016 + A1:2022.

El barniz cumple con la norma europea EN 71-3:2019 + A1:2021.

ADVERTENCIA

- No utilice el perchero si faltan piezas o están rotas. Utilice únicamente repuestos aprobados por We Are Bitte.
 - Después del montaje, todos los herrajes y tornillos deben apretarse correctamente. Un montaje incorrecto puede causar piezas o tornillos sueltos que pueden suponer un peligro para el niño.
 - Todos los herrajes y tornillos deben revisarse regularmente y apretarse cuando sea necesario.
-

(FR) IMPORTANT! CONSERVEZ POUR RÉFÉRENCE ULTÉRIEURE. LIRE ATTENTIVEMENT.

ASSEMBLAGE

Lisez attentivement ces instructions.

Suivez toujours les instructions de montage afin de garantir que toutes les mesures de sécurité soient respectées.

ENTRETIEN

Essuyez avec un chiffon propre et humide. Essuyez tout excès d'eau. N'utilisez jamais de produits chimiques agressifs.

Le bois est un matériau naturel et sa couleur peut varier d'un meuble à l'autre. Sa couleur peut changer lorsque le portemanteau

est exposé à la lumière du soleil.

Les meubles en bois massif ne doivent pas être placés dans des pièces où l'humidité varie fortement, car cela peut provoquer des déformations, des fissures ou un desserrage des assemblages. Gardez les meubles en bois éloignés des sources directes de chaleur ou de froid.

SÉCURITÉ

Le portemanteau est conforme à la norme européenne EN 14749:2016 + A1:2022.

La laque est conforme à la norme européenne EN 71-3:2019 + A1:2021.

AVERTISSEMENT

- N'utilisez pas le portemanteau si des pièces sont manquantes ou endommagées et utilisez uniquement des pièces de rechange approuvées par We Are Bitte.
- Après le montage, tous les fixations et vis doivent être correctement serrés. Un mauvais montage peut entraîner des pièces ou vis desserrées, pouvant représenter un danger pour l'enfant.
- Toutes les fixations et vis doivent être régulièrement vérifiées et resserrées si nécessaire.
- Tous les raccords et vis doivent être contrôlés régulièrement et resserrés si nécessaire.

(PT) IMPORTANTE! GUARDAR PARA REFERÊNCIA FUTURA. LER ATENTAMENTE.

MONTAGEM

Leia estas instruções com atenção.

Siga sempre cuidadosamente as instruções de montagem para garantir que nenhuma medida de segurança seja comprometida.

MANUTENÇÃO

Limpe com um pano húmido e limpo. Retire o excesso de água. Nunca utilize produtos químicos agressivos.

A madeira é um material natural e a sua cor pode variar de peça para peça. A cor pode alterar-se quando o cabide é exposto à luz solar.

Móveis de madeira maciça não devem ser colocados em ambientes com grande variação de humidade, pois isso pode causar empenamento, rachaduras ou afrouxamento das juntas. Mantenha os móveis de madeira longe de fontes diretas de calor ou frio.

SEGURANÇA

O cabide está em conformidade com a norma europeia EN 14749:2016 + A1:2022.

O verniz está em conformidade com a norma europeia EN 71-3:2019 + A1:2021.

AVISO

- Não utilize o cabide se houver peças partidas ou em falta. Utilize apenas peças aprovadas pela We Are Bitte.
- Após a montagem, todas as ferragens e parafusos devem ser devidamente apertados. Uma montagem incorreta pode causar peças ou parafusos soltos, representando perigo para a criança.
- Todas as ferragens e parafusos devem ser verificados regularmente e apertados quando necessário.

(PL) WAŻNE! ZACHOWAJ DO PRZYSZŁEGO

WYKORZYSTANIA. PRZECZYTAJ DOKŁADNIE.

MONTAŻ

Przeczytaj uważnie te instrukcje.

Zawsze dokładnie przestrzegaj instrukcji montażu, aby nie doszło do naruszenia zasad bezpieczeństwa.

KONSERWACJA

Przetrzyj czystą, wilgotną ściereczką. Nadmiar wody należy usunąć. Nigdy nie używaj agresywnych środków chemicznych.

Drewno jest materiałem naturalnym, dlatego jego kolor może różnić się między meblami. Kolor może się zmienić, gdy wieszak jest wystawiony na działanie światła słonecznego.

Meble z litego drewna nie powinny być umieszczane w pomieszczeniach o dużych wahaniami wilgotności, ponieważ może to powodować wypaczanie, pęknięcie lub poluzowanie połączeń. Trzymaj drewniane meble z dala od bezpośrednich źródeł ciepła i zimna.

BEZPIECZEŃSTWO

Wieszak spełnia normę europejską EN 14749:2016 + A1:2022.

Lakier spełnia normę europejską EN 71-3:2019 + A1:2021.

OSTRZEŻENIE

- Nie używaj wieszaka, jeśli części są uszkodzone lub ich brakuje. Używaj wyłącznie części zamiennych zatwierdzonych przez We Are Bitte.
- Po montażu wszystkie okucia i śruby należy odpowiednio dokręcić. Niewłaściwy montaż może powodować poluzowanie części lub śrub, co może stanowić zagrożenie dla dziecka.
- Wszystkie okucia i śruby należy regularnie sprawdzać i dokręcać w razie potrzeby.

(NL) BELANGRIJK! BEWAAR VOOR TOEKOMSTIG GEBRUIK. ZORGVULDIG LEZEN.

MONTAGE

Lees deze instructies zorgvuldig door.

Volg altijd de montagehandleiding nauwkeurig om te voorkomen dat veiligheidsmaatregelen in gevaar komen.

ONDERHOUD

Afnemen met een schone, vochtige doek. Overtollig water moet worden verwijderd. Gebruik nooit agressieve chemicaliën.

Hout is een natuurproduct en de kleur kan daarom van meubel tot meubel verschillen. De kleur kan veranderen wanneer de kapstok wordt blootgesteld aan zonlicht.

Meubels van massief hout mogen niet worden geplaatst in ruimtes met sterke schommelingen in luchtvochtigheid, omdat dit kan leiden tot kromtrekken, scheuren of losse verbindingen. Houd houten meubels uit de buurt van directe warmte- of koudebronnen.

VEILIGHEID

De kapstok voldoet aan de Europese norm EN 14749:2016 + A1:2022.

De lak voldoet aan de Europese norm EN 71-3:2019 + A1:2021.

WAARSCHUWING

- Gebruik de kapstok niet als onderdelen beschadigd of ontbrekend zijn. Gebruik uitsluitend door We Are Bitte goedgekeurde reserveonderdelen.
- Na montage moeten alle fittingen en schroeven correct worden vastgedraaid. Een onjuiste montage kan losse onderdelen of

schroeven veroorzaken, wat gevaarlijk kan zijn voor het kind.

• Alle fittingen en schroeven moeten regelmatig worden gecontroleerd en indien nodig worden aangedraaid.

(LV) SVARĪGI! SAGLABĀT NĀKOTNEI. UZMANĪGI IZLASĪT.

MONTĀŽA

Rūpīgi izlasiet šos norādījumus.

Vienmēr rūpīgi ievērojiet montāžas instrukciju, lai netiktu apdraudēti drošības pasākumi.

KOPŠANA

Noslaukiet ar tīru, mitru drānu. Liekais ūdens jānoslauka. Nekad neizmantojiet spēcīgas ķīmiskas vielas.

Koks ir dabisks materiāls, un tā krāsa var atšķirties dažādiem izstrādājumiem. Koka krāsa var mainīties, ja pakaramais tiek pakļauts saules gaismai.

Masīvkoka mēbeles nevajadzētu novietot telpās ar lielām mitruma svārstībām, jo tas var izraisīt koka izliešanos, plaisas vai savienojumu atslābšanu. Turiet koka mēbeles tālāk no tiešiem karstuma vai aukstuma avotiem.

DROŠĪBA

Pakaramais atbilst Eiropas standartam EN 14749:2016 + A1:2022.

Laka atbilst Eiropas standartam EN 71-3:2019 + A1:2021.

BRĪDINĀJUMS

- Neizmantojiet pakaramo, ja daļas ir bojātas vai trūkst. Izmantojiet tikai We Are Bitte apstiprinātas rezerves daļas.
- Pēc montāžas visām detaļām un skrūvēm jābūt pareizi pievilktām. Nepareiza montāža var radīt atbrīvojušās daļas vai skrūves, kas var būt bīstamas bērnam.
- Visas detaļas un skrūves regulāri jāpārbauda un jāpievelk, ja nepieciešams.

(EE) TÄHTIS! SÄILITÄ TULEVIKUKS. LUGE KORRALIKULT.

PAIGALDUS

Lugege neid juhiseid hoolikalt.

Järgige alati paigaldusjuhiseid, et tagada ohutusnõuete täitmine.

HOOLDUS

Puhastage puhta niiske lapiga. Liigne vesi tuleb eemaldada. Ärge kasutage tugevaid kemikaale.

Puit on looduslik materjal ning selle värvus võib esemetel erineda. Pääkesevalgus võib põhjustada puidu värvi muutumist.

Täispuidust mööblit ei tohi hoida ruumides, kus õhuniiskus väga kõikub, sest see võib põhjustada puidu kõverdumist, pragunemist või liidete lõtvumist. Hoidke puitmööbel eemal otsestest kuuma või külma allikatest.

OHUTUS

Nagi vastab Euroopa standardile EN 14749:2016 + A1:2022.

Lakk vastab Euroopa standardile EN 71-3:2019 + A1:2021.

HOIATUS

- Ärge kasutage nagi, kui osad on katki või puuduvad. Kasutage ainult We Are Bitte heaks kiidetud varuosi.
- Pärast paigaldamist tuleb kõik kinnitused ja kruvid korralikult pingutada. Vale paigaldus võib põhjustada lödvaid osi või kruvisid,

mis vöivad olla lapsele ohtlikud.

• Kõiki kinnitusi ja kruvisid tuleb regulaarselt kontrollida ja vajadusel pingutada.

(CZ) DŮLEŽITÉ! USCHOVEJTE PRO BUDOUCNÍ POUŽITÍ. POZORNĚ SI PŘEČTĚTE.

MONTÁŽ

Přečtěte si pečlivě tyto pokyny.

Vždy se pečlivě řiďte montážním návodem, aby nebyla ohrožena bezpečnost.

ÚDRŽBA

Otřete čistým vlhkým hadříkem. Přebytečná voda musí být setřena. Nikdy nepoužívejte agresivní chemikálie.

Dřevo je přírodní materiál, proto se barva může lišit mezi jednotlivými kusy. Barva dřeva se může změnit při vystavení slunečnímu světlu.

Nábytek z masivního dřeva by neměl být umístěn v místnostech s velkými výkyvy vlhkosti, protože to může způsobit deformace, praskliny nebo uvolnění spojů. Držte dřevěný nábytek dál od zdrojů tepla nebo chladu.

BEZPEČNOST

Věšák splňuje evropskou normu EN 14749:2016 + A1:2022.

Lak splňuje evropskou normu EN 71-3:2019 + A1:2021.

UPOZORNĚNÍ

- Nepoužívejte věšák, pokud jsou díly poškozené nebo chybí. Používejte pouze náhradní díly schválené společností We Are Bitte.
- Po montáži musí být všechny kování a šrouby správně utaženy. Nesprávná montáž může způsobit uvolnění dílů nebo šroubů, což může být pro dítě nebezpečné.
- Všechny kování a šrouby musí být pravidelně kontrolovány a v případě potřeby dotaženy.

(LT) SVARBU! SAUGOKITE ATEIČIAI. ATIDŽIAI PERSKAITYKITE.

SURINKIMAS

Atidžiai perskaitykite šias instrukcijas.

Visada tiksliai laikykitės surinkimo instrukcijų, kad nebūtų pažeisti saugos reikalavimai.

PRIEŽIŪRA

Valykite švaria drėgna šluoste. Perteklinė drėgmė turi būti nuvalyta. Nenaudokite agresyvių chemikalų.

Mediena yra natūrali medžiaga, todėl jos spalva gali skirtis. Medienos spalva gali pasikeisti, jei kabykla bus veikiami tiesioginių saulės spindulių.

Masivo medienos baldų nereikėtų laikyti patalpose, kuriose labai svyruoja drėgmė — tai gali lemti medienos išsikraipymą, įtrūkimus ar sujungimų atsilaisvinimą. Laikykite medinius baldus atokiau nuo tiesioginio karščio ar šalčio šaltinių.

SAUGA

Kabykla atitinka Europos standartą EN 14749:2016 + A1:2022.

Lakavimas atitinka Europos standartą EN 71-3:2019 + A1:2021.

ĮSPĖJIMAS

- Nenaudokite kabyklos, jei trūksta dalių arba jos yra pažeistos. Naudokite tik „We Are Bitte“ patvirtintas atsargines dalis.
- Surinkus baldą, visi tvirtinimo elementai ir varžtai turi būti tinkamai priveržti. Netinkamas surinkimas gali sukelti laisvas dalis ar varžtus, o tai gali būti pavojinga vaikui.
- Visi tvirtinimo elementai ir varžtai turi būti reguliariai tikrinami ir, jei reikia, priveržiami.

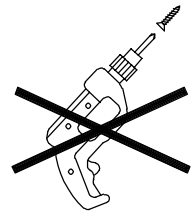
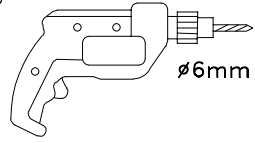
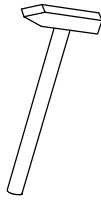
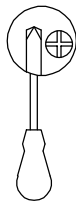
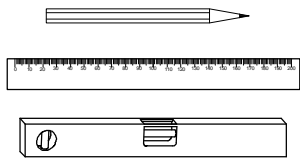

A x5

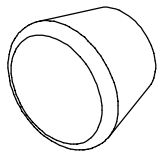

B x5

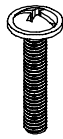

C x2



D x2



1 x1

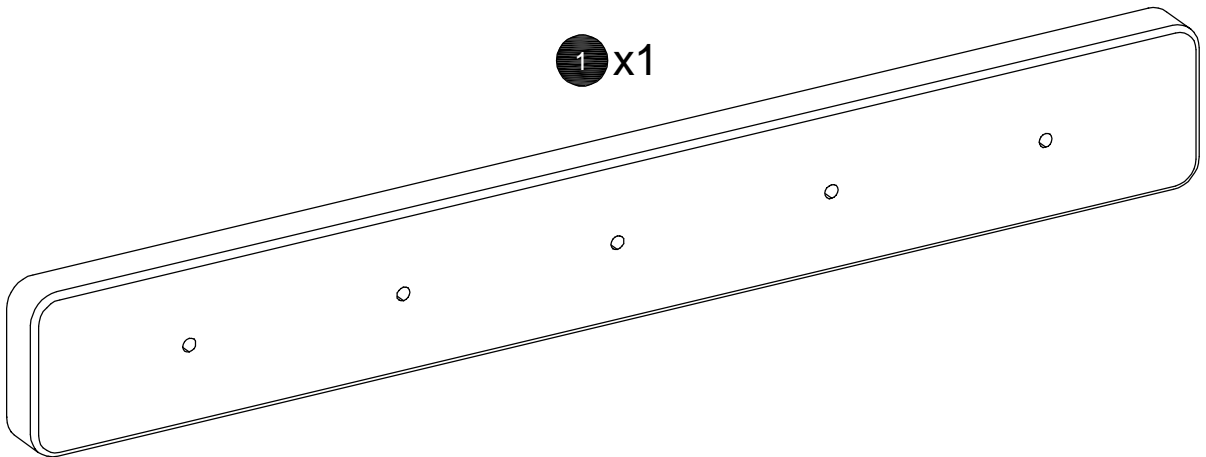

A x5

B x5

1

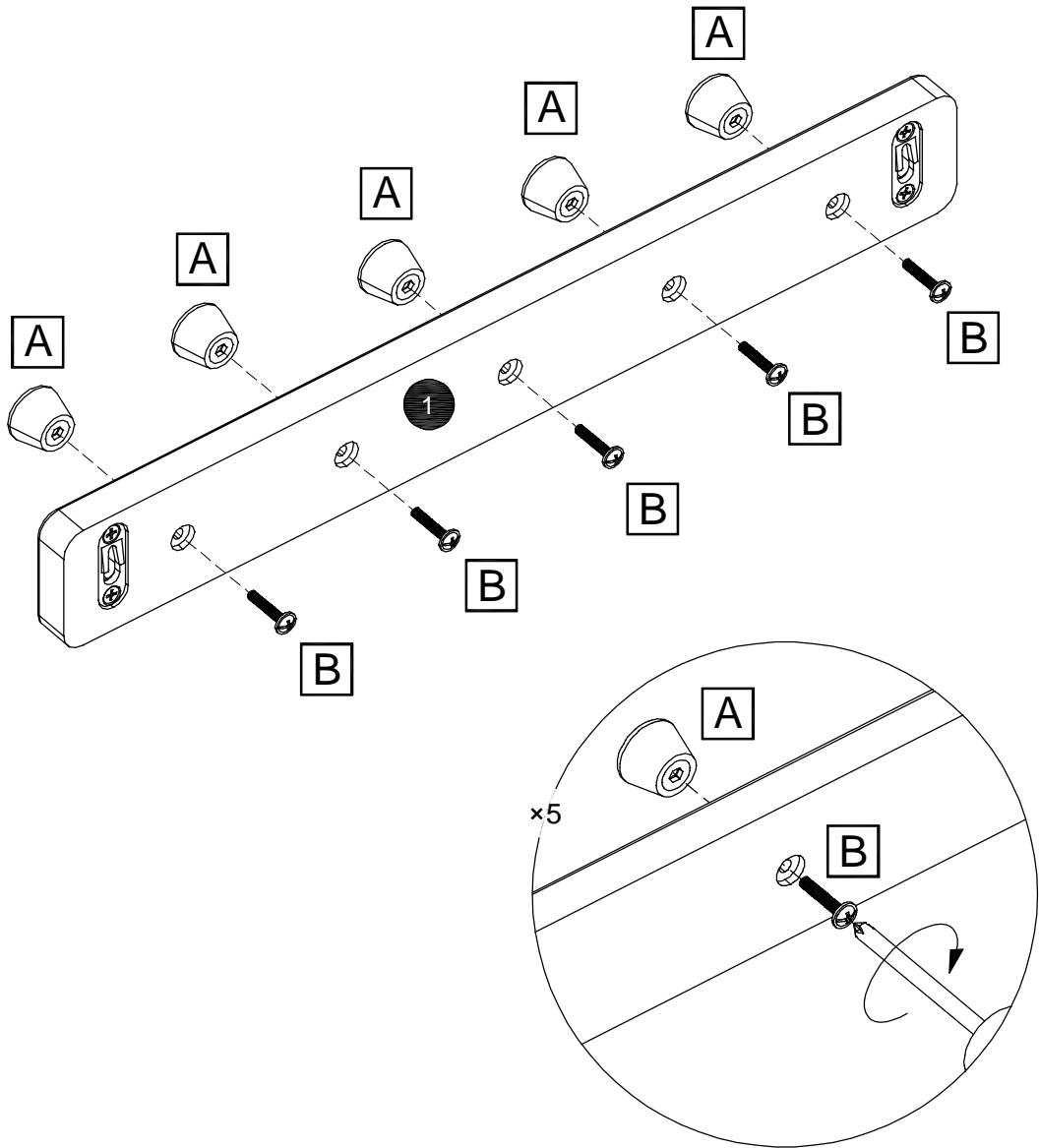

C x2

D x2

2



WARNING!

MOUNTING IS DESIGNED FOR
A CONCRETE OR BRICK WALL.
NOT FOR PLASTERBOARD!

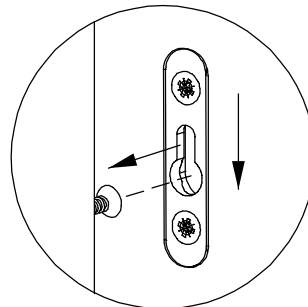
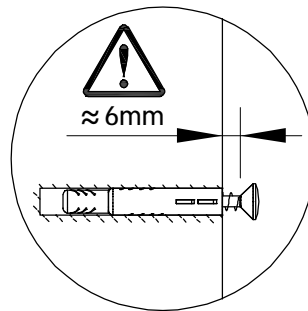
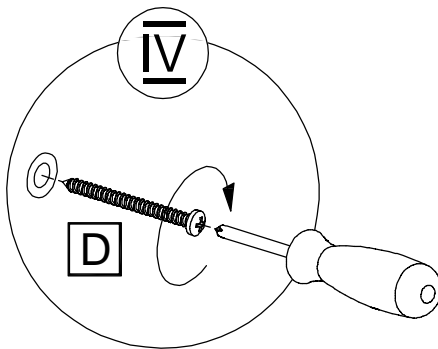
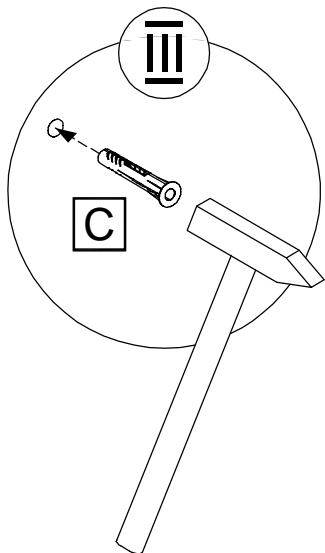
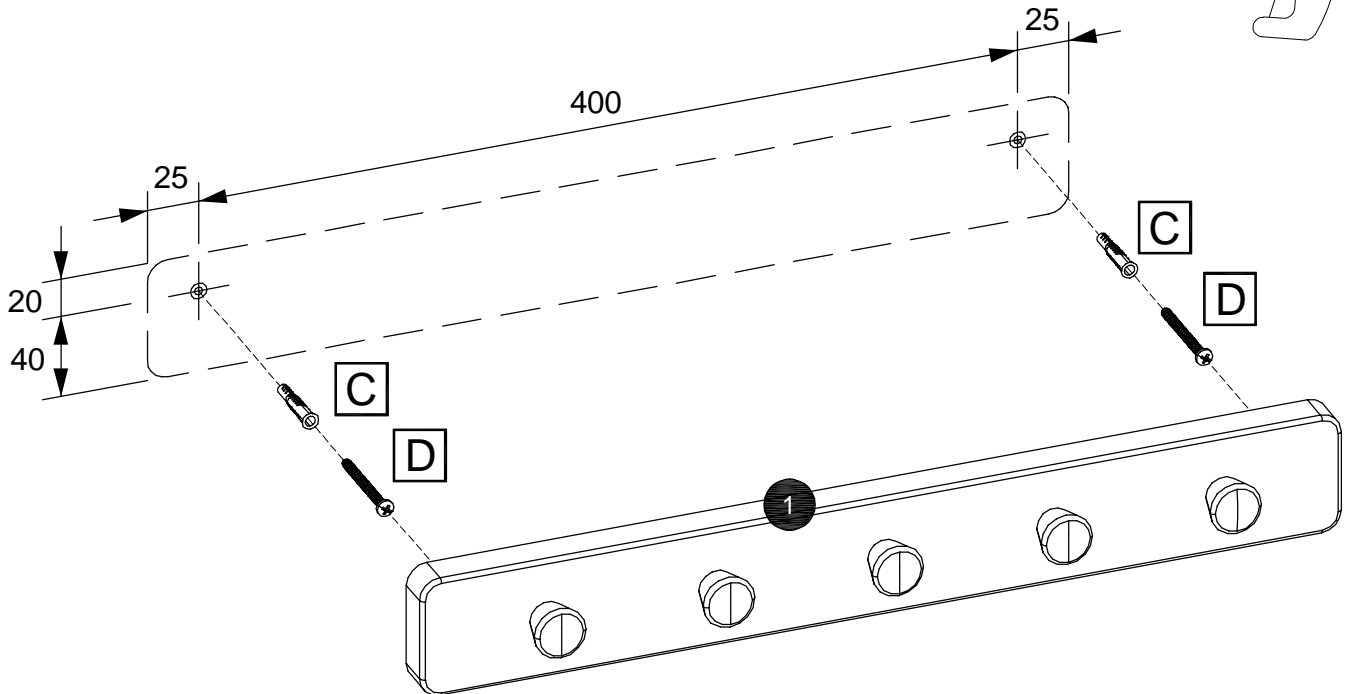
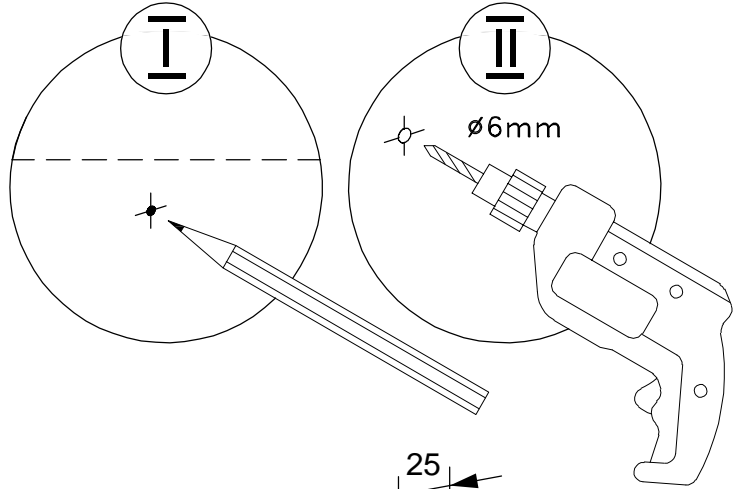
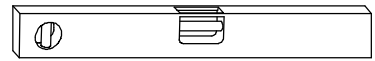

Thank you for choosing a product from We Are Bitte®

We Are Bitte is a danish design company which strives to create a peaceful environment in the children's room as well as inner peace. When the surroundings are peaceful and relaxing, there is room for presence, focus, and growth.

We Are Bitte combines practical functionality, high safety standards, and Scandinavian elegance, thus creating an environment where families can focus on what truly matters: presence and togetherness.

We work every day to make both beautiful and safe products for the little ones in our lives – and yours!

We hope you will enjoy your new item as much as we do.

With love from
We Are Bitte

we are
bitte®

We Are Bitte ApS

www.we-are-bitte.com // www.we-are-bitte.dk